

TT-C3-4040

Tabletop-Roboter/ Ausleger 3 Achsen
 XY-Achsen: 400 mm Z-Achse: 50 mm / 100 mm



Typ Ausleger, 3-Achsen Hub X-Achse: 400 mm / Y-Achse: 400 mm / Z-Achse: 50 mm / 100 mm Zuladung Z-Achse: 2 kg

Modellspezifikation (Beispiel) Serie Typ Encoder XY-Achsenhub Z-Achsenhub Option
 TT - C3 - I - 4040 - 05B - DV

Modell/Spezifikation

Modell	Achs-konfiguration	Encoder	Motor	Steigung (mm)	Hub (mm)	Geschwindigkeit (mm/s)	Zuladung (kg) (Hinweis 1)
TT-C3-I-4040-①-②	X-Achse	Inkremental	Schrittmotor	6	400	1-300	-
	Y-Achse			6	400	1-300	-
	Z-Achse			6	50/100	1-300 (Note 2)	2

* ① und ② geben in der oben aufgeführten Modellbezeichnung den Z-Achshub, beziehungsweise die einsetzbare(n) Option(en) an

Optionen

Bezeichnung	Modell
DeviceNet Anschluss	DV
CC-Link Anschluss	CC
Profibus Anschluss	PR
Ethernet Anschluss	ET
Montagefuß	FT

Technische Daten

Antrieb	Kugelumlaufspindel (ø10 mm, gerollt C10)
Wiederholgenauigkeit	±0,02 mm
Spiel (Hinweis 3)	0,1 mm oder kleiner
Führung	Direkt-gekoppelt, Kugelumlauf
Zulässiges Lastmoment (Hinw. 4)	Ma: 6,5 Nm; Mb: 9,3 Nm; Mc: 16,4 Nm
Umgebungstemperatur/Feuchtigkeit	5 bis 40°C, 85% relative Feuchtigk. max. (nicht kondens.)
Gewicht	37 kg

Abmessungen

* Beim Referenzfahren verfährt der Schlitten zum mechanischen Anschlag. Deshalb ist auf mögliche Kollision mit der Peripherie zu achten.

SE: Hubende
 ME: Mechanischer Anschlag

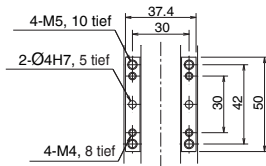

Montagebohrungen für Z-Achsschlitten

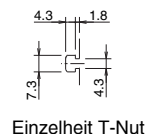
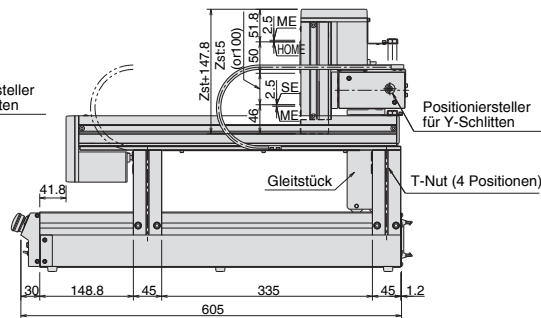
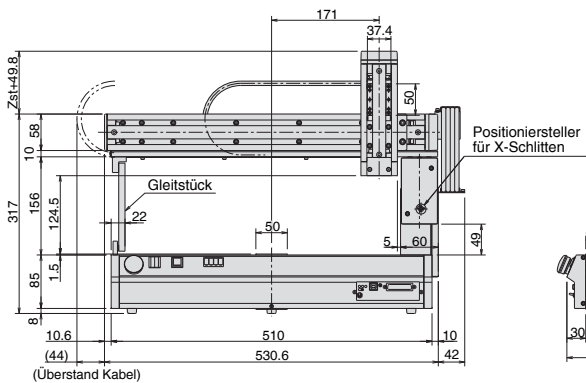
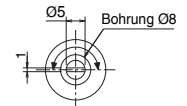
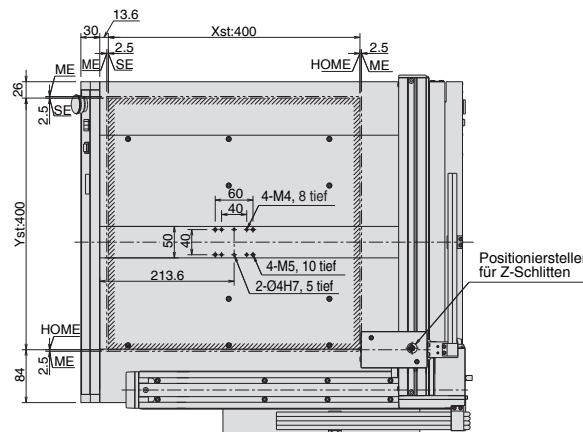

Einsetzbare Steuerungen

Einsetzbare Steuerungen	Max. Anzahl ansteuerbarer Achsen	Geeigneter Encoder	Programme	Versorgungsspannung	Seite
Eingebaut	3 Achsen	Inkremental	64	230 V	15



Achtung

(Hinweis 1) Die Zuladung gilt für den Betrieb mit Beschleunigung 0,3 G.
 (Hinweis 2) Bei Hublänge 50 mm wird die max. Geschwindigkeit auf Grund des verkürzten Hubs auf 280 mm/s begrenzt.
 (Hinweis 3) Trifft für alle X- oder Y-Achsen zu.
 (Hinweis 4) Das Lastmoment stellt einen achsbezogenen Wert für eine Lebensdauer von 5.000 km dar. (siehe Lastmomente auf S. 19)